

LoadWarrior

YAKIMA

RECOMMENDED TOOLS:

Phillips screwdriver
Tape measure or ruler

Outils recommandés

Tournevis cruciforme
Ruban à mesurer

HERRAMIENTAS RECOMENDADAS:

Destornillador Phillips
Cinta métrica o regla

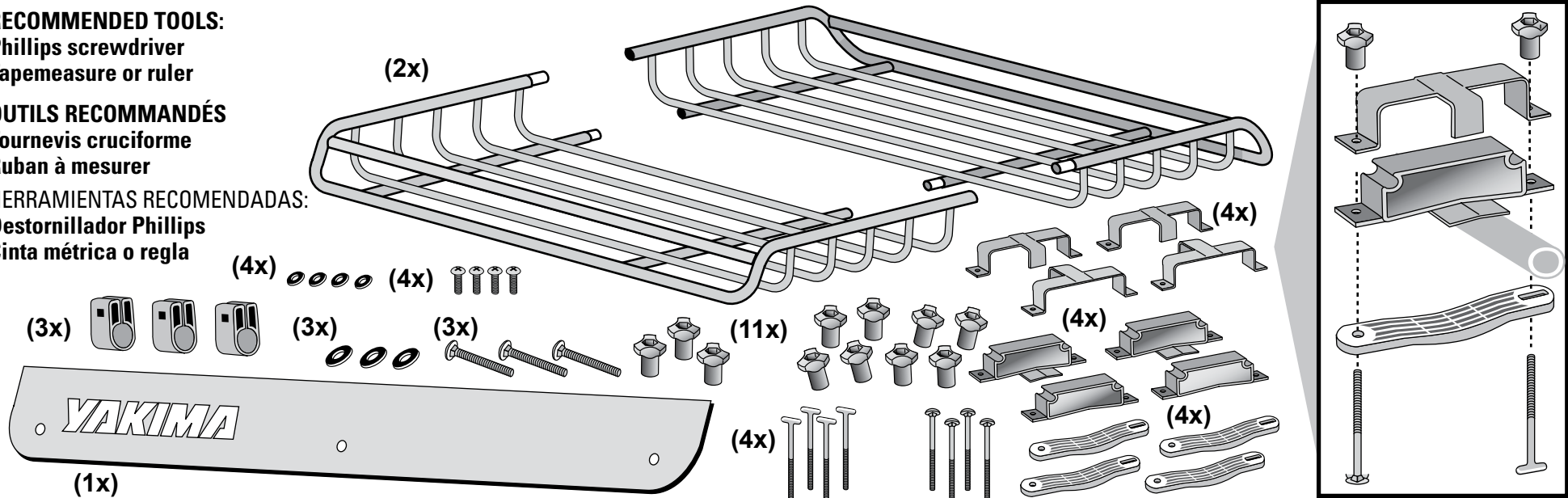

Carry gear in the basket, and attach accessories directly to the LoadWarrior (using accessory instructions).

On peut transporter le matériel dans le panier LoadWarrior et y monter directement des accessoires (en suivant les instructions qui les accompagnent).

Transporte el equipo en la cesta y fije los accesorios directamente al LoadWarrior (siga las instrucciones para accesorios).

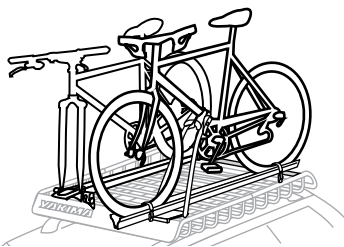

US

With a crossbar spread of 24–29" (61cm–74cm), you may carry bikes, skis, or kayaks, provided you do not exceed the recommended weight limit for your vehicle.

- If you have a crossbar spread of over 30" (76cm) or more, you may also carry a canoe.
- To determine the crossbar spread on your rack, measure between the crossbars.

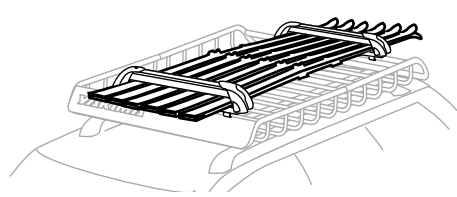

FR

Si la distance entre les barres transversales est de 61 à 74 cm (24 à 29 po), on peut transporter des vélos, des skis ou des kayaks, à condition de ne pas dépasser la charge maximale admissible sur le véhicule.

- Si la distance entre les barres transversales est de 76 cm (30 po) ou plus, on peut aussi transporter un canot.
- Pour connaître la distance entre les barres transversales de votre porte-bagages, mesurer entre les barres transversales.

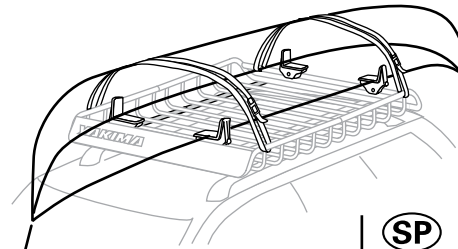

SP

Con una separación de travesaños de 60–74 cm (24–29"), se pueden transportar bicicletas, esquís o kayaks, no excediendo del peso límite recomendado para su vehículo.

- Si la separación entre travesaños es más de 76 cm (30"), también se puede transportar una canoa.
- Para determinar la separación de los travesaños de su parrilla, mida la distancia entre ellos.

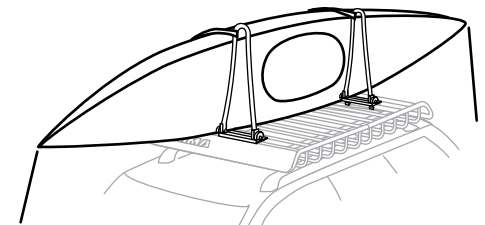

Part #1031908 Rev.E

1

•IF YOU HAVE FIXED BARS:

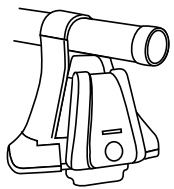

IF YOU HAVE "Q TOWERS"
OR BARS THAT CANNOT MOVE...

Continue to STEP 2 .



**Q TOWER OWNERS:
NEVER REPOSITION THE Q TOWERS!**

•IF YOUR BARS MOVE:

IF YOU HAVE BARS THAT CAN BE MOVED...
Move the bars to 30" (76cm) apart.

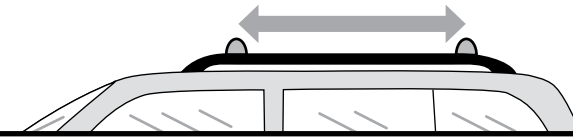

**TIGHTEN YOUR CROSSBARS
IF YOU LOOSEMED THEM.**

2

Remove the machine screws from
the ends of the LoadWarrior tubes.

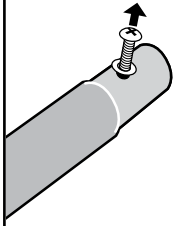

NOTE: Always replace
machine screws
with washers (from
LoadWarrior) into same
holes when reassembling.



**EXTENSION
USERS:**

You may find tapered
screws with your
Extension.



MACHINE
SCREWS



TAPERED
SCREWS



DO NOT insert the tapered
screws from Extension into your
LoadWarrior's holes.

**ASSEMBLE
THE BASKET.**

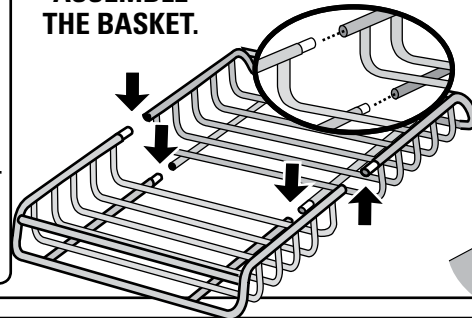

Insert screws with
washers into each
of the joints and
tighten them.

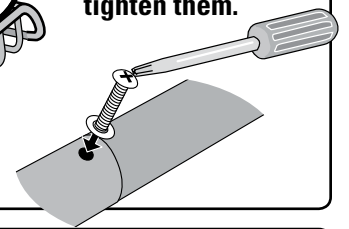

3

ATTACH FAIRING TO EITHER END OF BASKET.

Pry open the
SnapArounds,
attach them
to the LOWER
FRONT BAR.

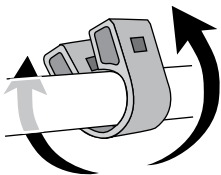

- Insert bolts through washers, fairing and SnapArounds.
- Attach knobs and TIGHTEN.

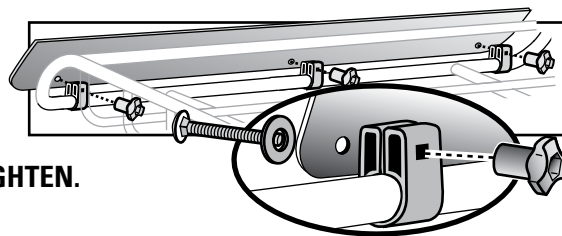

NOTE: The fairing can fold down when
carrying long slender loads.

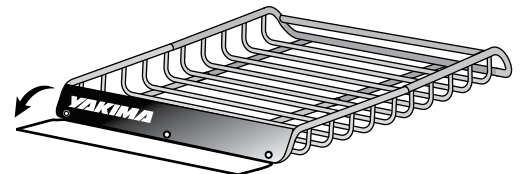

4

LOAD BASKET ONTO RACKS.

Center basket over your rack's crossbars.

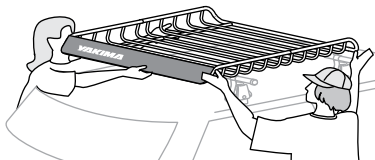

*A friend
would make
this easier .*



**DO NOT ATTACH BRACKETS
TO UNSTABLE POINTS.**



(SIDE VIEW)

Do not attach brackets at these locations.

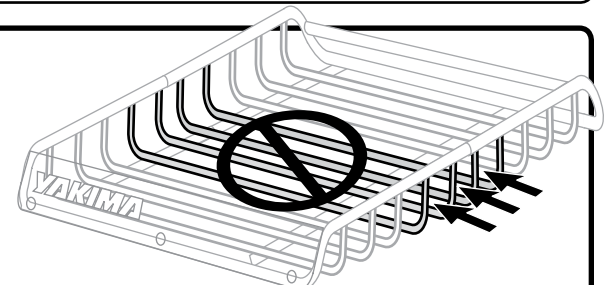

5 POSITION THE SUPPORT BRACKETS ABOVE YOUR VEHICLE'S CROSSBARS.

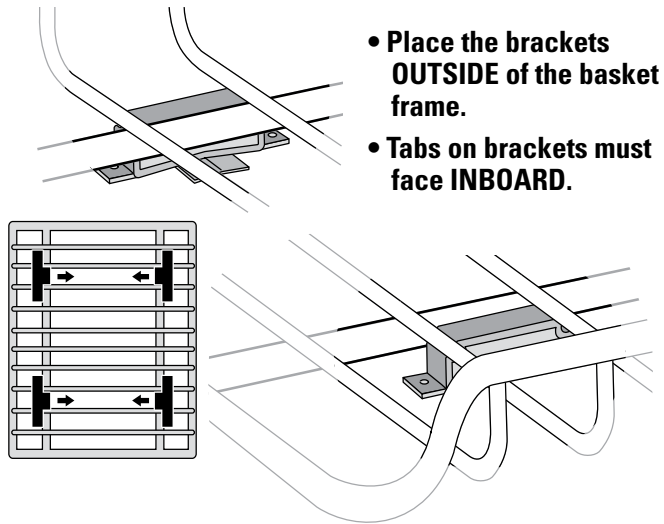

- Place the brackets **OUTSIDE** of the basket frame.
- Tabs on brackets must face **INBOARD**.

KEEP BAR BELOW TAB!

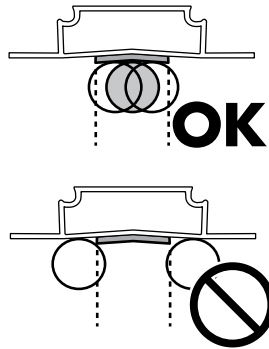

It may be necessary to move the bracket to a new position, or to adjust the basket position.

6 POSITION THE COVER BRACKETS.

Position cover bracket onto installed support brackets.

Hooked tab should cover the larger support bar.

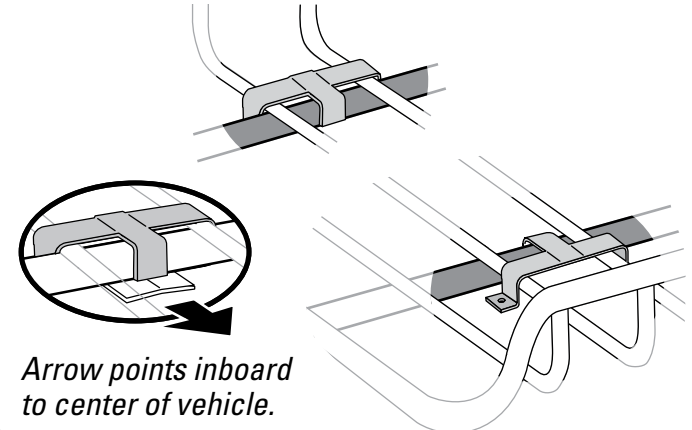

Arrow points inboard to center of vehicle.

7 ATTACH BOLTS.
Insert bolt into round hole, and T-bolt into slotted hole.

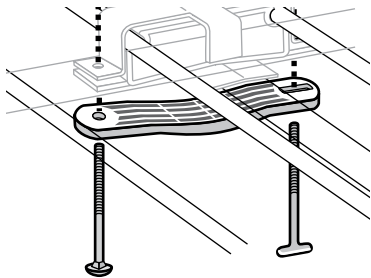

8 ATTACH THE KNOBS:
Engage the threads of the bolts.

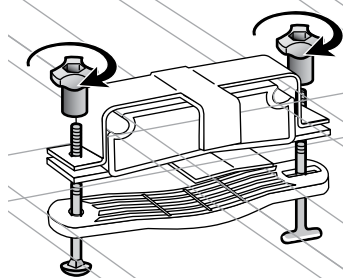

9 SECURE THE BASKET TO THE BARS.

Lock the T-Bolts.

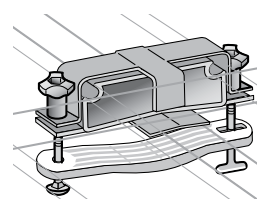

T-BOLT IS LOCKED when the "T" of the bolt is turned inside the hole:

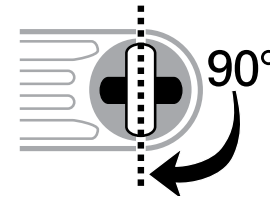

10 TIGHTEN THE KNOBS.

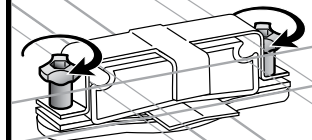

11 CHECK INSTALLATION:
Make sure installation is secure by tugging at basket.

The basket should **NOT SLIDE** on the bars.

Tighten knobs if necessary.



USE CAUTION WHEN OPENING YOUR HATCH.

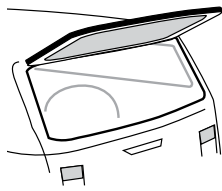

On some vehicles, hatch interference is unavoidable.

TO REMOVE THE BASKET, DO NOT DISASSEMBLE THE HARDWARE.

- Loosen the knobs until barely attached.
- Unlock the T-bolts and let curved brackets swing freely.
- Remove basket.

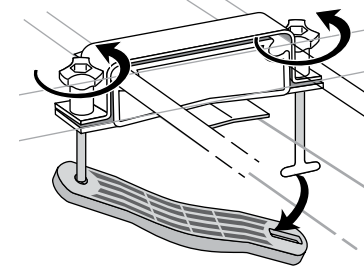

•CONTINUE TO BACK PAGE FOR IMPORTANT LOAD LIMITATIONS...

1

•SI LES BARRES SONT FIXES:

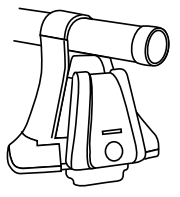

SI L'ON A DES "PIEDS Q" OU DES BARRES QUI NE BOUGENT PAS... passer à l'opération **2**.

! PROPRIÉTAIRES DE PIEDS Q: IL NE FAUT JAMAIS MODIFIER LA POSITION DES PIEDS Q!

•SI LES BARRES SONT MOBILES:

S'IL EST POSSIBLE DE DÉPLACER LES BARRES... placer les barres à 76 cm (30 po) l'une de l'autre.

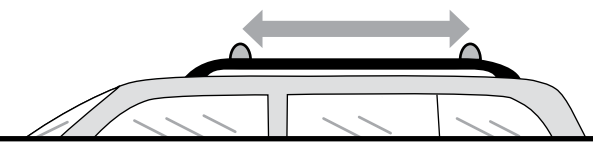

! RESSERRER LES BARRES SI ON LES A DESSERRÉES.

2

Enlever les vis à métal qui se trouvent dans le bout des tubes du LoadWarrior.

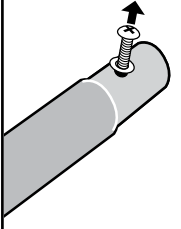

REMARQUE: Toujours remettre les vis à métal (du LoadWarrior) dans les mêmes trous lors du remontage.



SI VOUS POSEZ L'ALLONGE:

Vous pourrez trouver des vis à bout conique avec l'allonge.



VIS À MÉTAL



VIS À BOUT CONIQUE



NE PAS poser les vis à bout conique livrées avec l'allonge dans les trous du LoadWarrior.

ASSEMBLER LE PANIER.

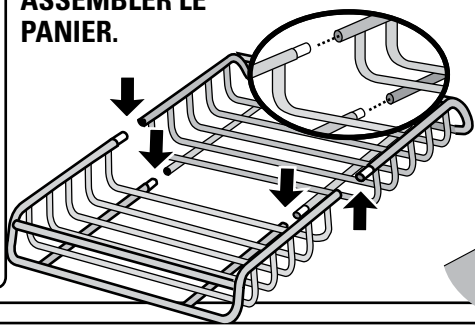

Poser les bonnes vis dans les joints et les serrer.

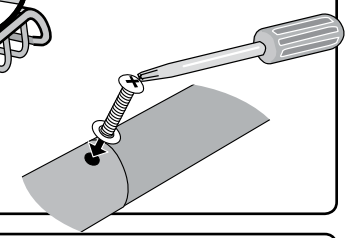

3

POSER LE DÉFLECTEUR À L'UN OU L'AUTRE BOUT DU PANIER.

Écarter les colliers SnapAround et les engager sur la BARRE AVANT INFÉRIEURE.

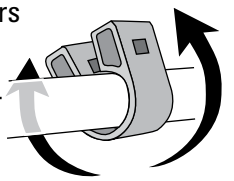

- Glisser les boulons à travers la rondelle, le déflecteur et le collier.
- Installer le bouton et **SERRER**.

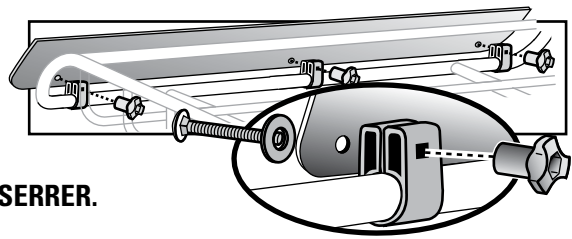

REMARQUE: On peut rabattre le déflecteur quand on transporte une charge longue et mince.

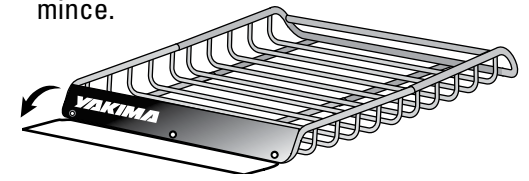

4

DÉPOSER LE PANIER SUR LE PORTE-BAGAGES. Centrer le panier sur les barres transversales du porte-bagages.

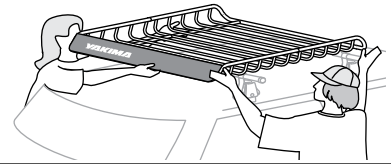

L'opération est plus facile avec l'aide d'une autre personne.



NE PAS FIXER LES ÉTRIERS À DES POINTS INSTABLES

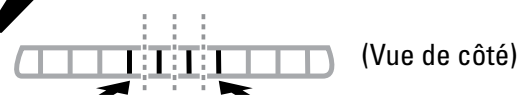

Ne pas fixer les étriers à ces endroits.

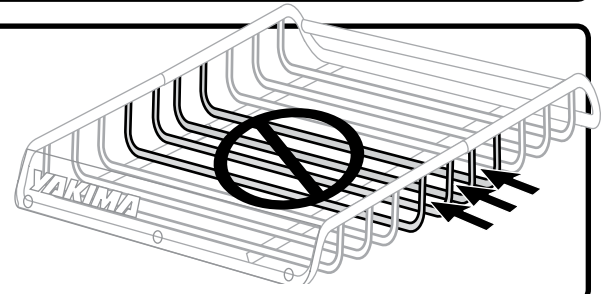

5 POSITIONNER LES ÉTRIERS INFÉRIEURS AU-DESSUS DES BARRES TRANSVERSALES DU VÉHICULE.

- Placer les étriers À L'EXTÉRIEUR du cadre du panier.
- La patte des étriers doit pointer VERS L'INTÉRIEUR.

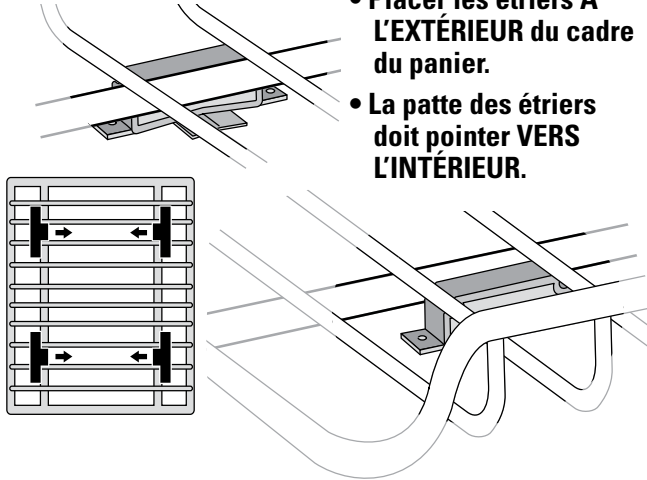

LA BARRE DOIT ÊTRE SOUS LA PATTE!

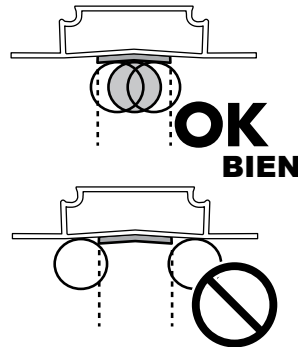

Il faudra peut-être déplacer l'étrier ailleurs ou modifier la position du panier.

6 METTRE EN PLACE LES ÉTRIERS SUPÉRIEURS.

Placer les étriers supérieurs sur les étriers inférieurs.

La patte recourbée doit recouvrir le tube du panier.

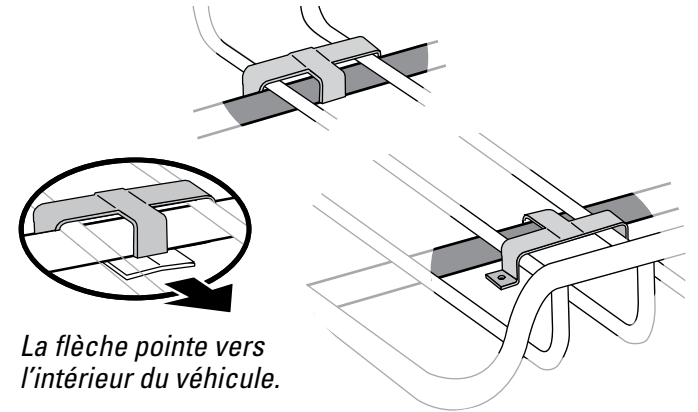

7 POSER LES BOULONS.
Glisser le boulon à tête ronde dans le trou rond et le boulon en "T" dans la fente.

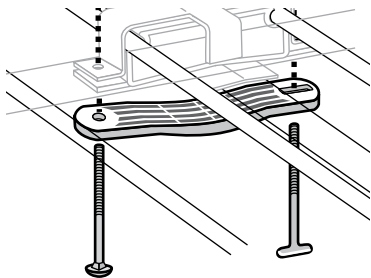

8 METTRE LES BOUTONS EN PLACE.

Engager les premiers filets sur les boulons.

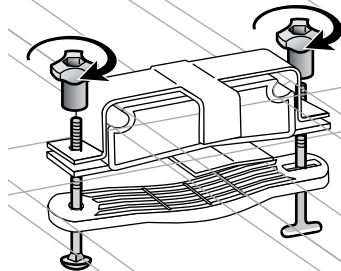

9 FIXER LE PANIER AUX BARRES TRANSVERSALES.
Verrouiller les boulons en "T".

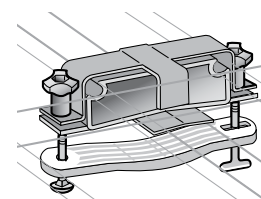

LE BOULON EN "T" EST VERROUILLÉ
quand sa tête en "T" est perpendiculaire à la fente:

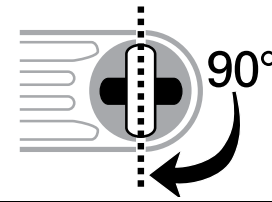

10

SERRER LES BOUTONS.

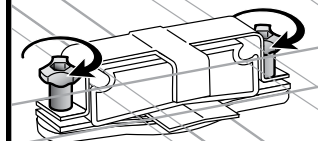

11 VÉRIFIER LE MONTAGE:
Contrôler la solidité du montage en essayant de bouger le panier.

Le panier NE DOIT PAS GLISSER sur les barres transversales.
Serrer les boutons au besoin.

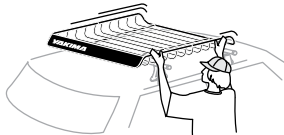

FAIRE ATTENTION EN OUVRANT LE HAYON.

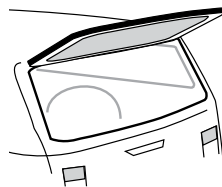

Sur certains véhicules, le hayon touche au panier.

POUR ENLEVER LE PANIER, NE PAS DÉMONTÉ LES ÉTRIERS.

- Desserrer les boutons presque complètement.
- Déverrouiller les boulons en "T" et décrocher la patte courbe.
- Enlever le panier.

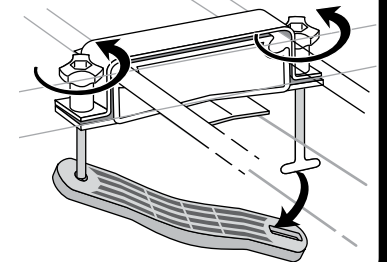

1

• PARA TRAVESAÑOS FIJOS:

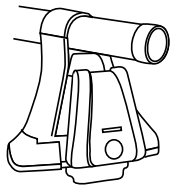

SI TIENE SOPORTES "Q-TOWERS"
O TRAVESAÑOS QUE NO PUEDEN
MOVERSE: Continúe al Paso 2.



¡ATENCIÓN: NUNCA CAMBIE DE
LUGAR LOS Q-TOWERS!

• PARA TRAVESAÑOS MÓVILES:

SP

SI LOS TRAVESAÑOS PUEDEN MOVERSE:
Sepárelos a 76 cm (30").



¡AJUSTE LOS TRAVESAÑOS SI
LOS HA AFLOJADO!

2

Quite los tornillos mecánicos
de los extremos de los tubos del
LoadWarrior.

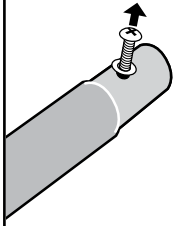

NOTA: Siempre vuelva
a colocar los tornillos
mecánicos (del
LoadWarrior) en los mismos
agujeros al reinstalar.



USUARIOS DE
EXTENSION:

Puede haber tornillos
cónicos incluidos en el
Extension.

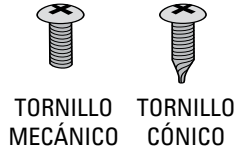

TORNILLO MECÁNICO TORNILLO CÓNICO



NO inserte los tornillos cónicos
del Extension en los agujeros del
LoadWarrior.

MONTE LA
CESTA.

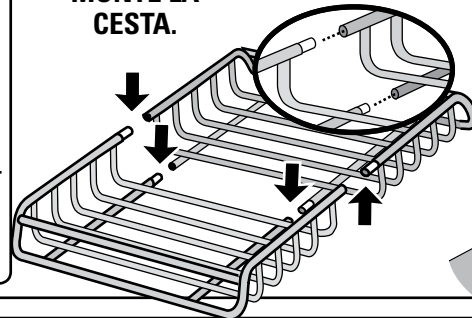

Inserte tornillos
en cada una de las
ocho juntas y
apriételes.



3

COLOQUE LAS CARENAS A AMBOS EXTREMOS DE LA CESTA.

Abra los broches
SnapAround, y
colóquelos sobre
el travesaño
inferior
delantero.

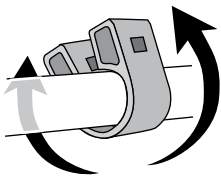

• Inserte tornillos
a través de las
arandelas, la
carena y los
SnapAround.

• Coloque las perillas y ajuste.

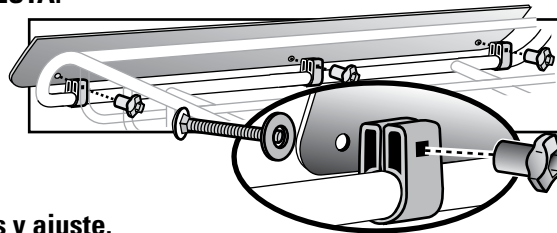

NOTA: Las carenas pueden bajarse para
transportar cargas largas y finas.

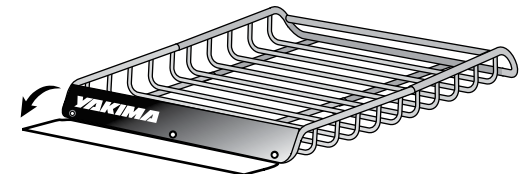

4

COLOQUE LA CESTA SOBRE LA PARRILLA.
Centre la cesta sobre los travesaños.

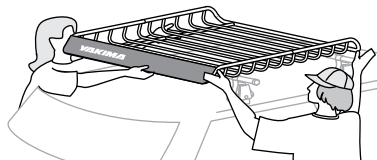

Un amigo
puede
facilitar esta
tarea.



NO COLOQUE LAS ESCUADRAS
EN PUNTOS INESTABLES.



(VISTA LATERAL)

No coloque escuadras en estos lugares.

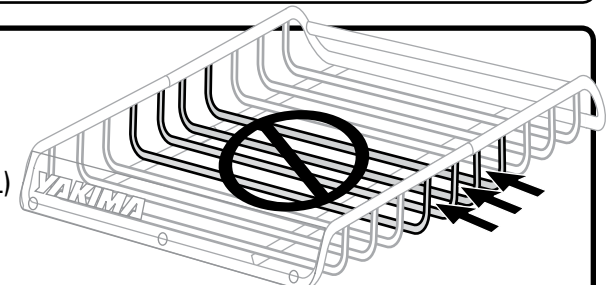

5 COLOQUE LAS ESCUADRAS DE APOYO ENCIMA DE LOS TRAVESAÑOS DEL VEHÍCULO.

- Coloque las escuadras **FUERA** del marco de la cesta.
- Las aletas de las escuadras deben dirigirse **HACIA ADENTRO**.

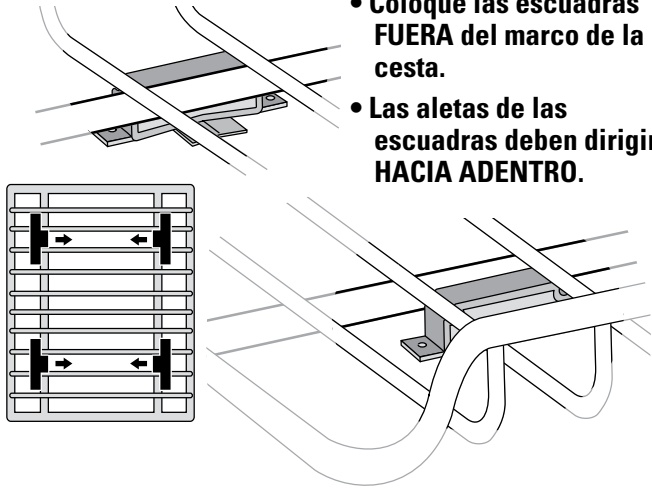

¡MANTENGA EL TRAVESAÑO DEBAJO DE LA ALETA!

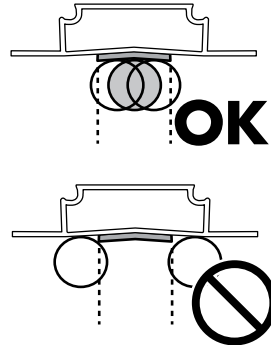

Puede ser necesario mover la escuadra a una nueva posición, o ajustar la posición de la cesta.

6 COLOQUE LAS ESCUADRAS SUPERIORES. Coloque las escuadras superiores sobre las escuadras de apoyo instaladas.

La aleta con gancho debe ir por encima del travesaño de apoyo más grande.

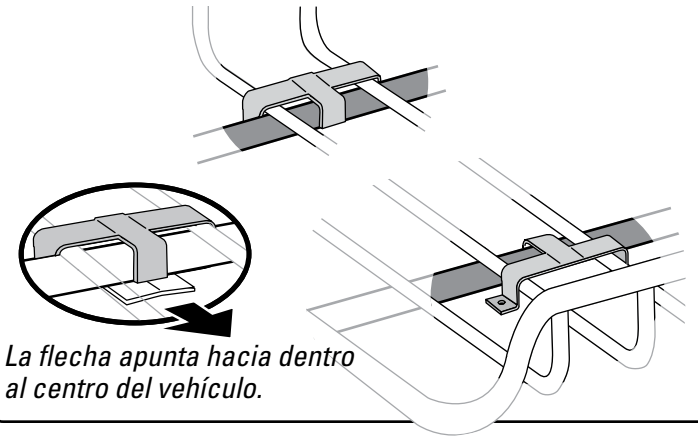

La flecha apunta hacia dentro al centro del vehículo.

7 COLOQUE LOS TORNILLOS. Inserte el tornillo común en el agujero redondo y el tornillo T en el agujero con ranura.

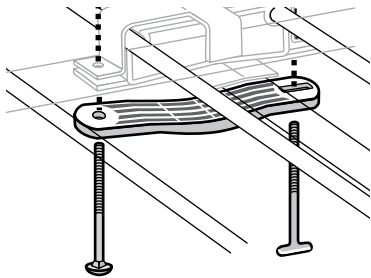

8 COLOQUE LAS PERILLAS: Siga la rosca de los tornillos.

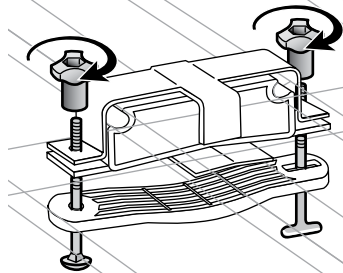

9 ASEGURE LA CESTA A LOS TRAVESAÑOS. Tranque los tornillos T.

Tranque los tornillos T.

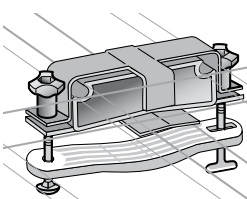

EL TORNILLO 'T' ESTÁ ASEGURADO cuando la "T" del tornillo queda dentro del agujero:

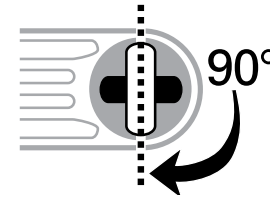

10 AJUSTE LAS PERILLAS.

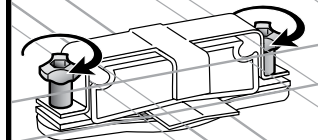

11 VERIFIQUE LA INSTALACIÓN: Cerciñese de que la instalación está segura sacudiendo la cesta.

La cesta **NO DEBE DESLIZARSE** sobre los travesaños.

Ajuste las perillas si es necesario.

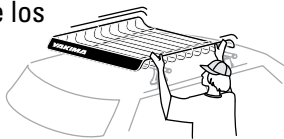

TENGA CUIDADO CUANDO ABRA LA MEDIA PUERTA TRASERA.

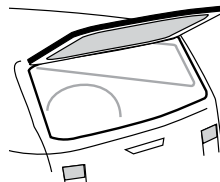

En algunos vehículos, es inevitable la interferencia.

PARA SACAR LA CESTA, NO DESMONTE EL CONJUNTO.

- Afloje las perillas hasta que quedan casi sueltas.
- Destranque los tornillos T para que las escuadras curvas cuelguen libres.
- Saque la cesta.

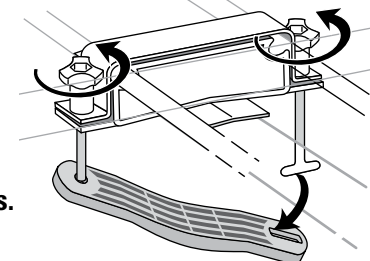

•CONTINÚE A LA ÚLTIMA PÁGINA PARA IMPORTANTES LIMITACIONES DE CARGA...

US  **LOAD LIMITS:**

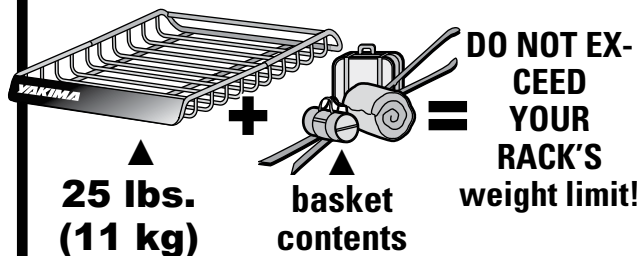

**25 lbs.
(11 kg)**

**basket
contents**

**DO NOT EXCEED
YOUR
RACK'S
weight limit!**

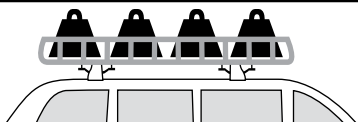

**DISTRIBUTE YOUR LOAD EVENLY
INSIDE THE BASKET.**



**DO NOT EXCEED
BASKET CONTENT WEIGHT LIMIT:
140 LBS. (63 KG)**

Always tie down long loads at front and rear.

FR  **LIMITES DE CHARGE:**

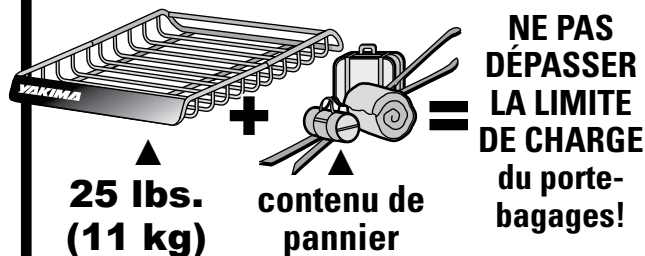

**25 lbs.
(11 kg)**

**contenu de
pannier**

**NE PAS DÉPASSER
LA LIMITE
DE CHARGE
du porte-
bagages!**

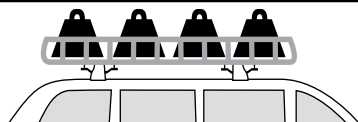

**RÉPARTIR LA CHARGE ÉGALEMENT
DANS LE PANIER.**



**NE PAS DÉPASSER
LA LIMITE DE CHARGE DANS LE PANIER:
63 kg (140 lb)**

Toujours attacher les charges longues à l'avant et à l'arrière.

SP  **LIMITES DE CARGA:**

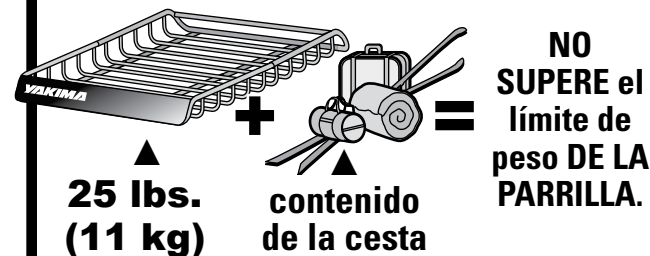

**25 lbs.
(11 kg)**

**contenido
de la cesta**

**NO SUPERE el
límite de
peso DE LA
PARRILLA.**

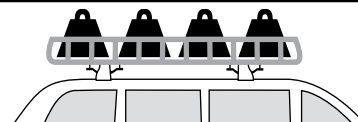

**DISTRIBUYA LA CARGA PAREJA
DENTRO DE LA CESTA.**



**NO SUPERE EL LÍMITE
DE PESO DEL CONTENIDO DE LA CESTA:
140 LBS. (63 KG)**

Siempre ate las cargas largas al frente al frente y atrás.



**This product is covered by
YAKIMA's**

**"Love It Till You Leave It" Limited
Lifetime Warranty**

To obtain a copy of this warranty, go
online to www.yakima.com

or email us at

yakwarranty@yakima.com

or call (888) 925-4621



**Ce produit est couvert par la
garantie limitée « Tant que durera
notre histoire d'amour » YAKIMA**

Pour se procurer une copie de
cette garantie, aller en ligne à
www.yakima.com <<http://www.yakima.com/>> ou nous envoyer un
courriel à yakwarranty@yakima.com
<<mailto:yakwarranty@yakima.com>>
ou appeler au (888) 925-4621



**Este producto está cubierto por la
garantía limitada a vida
"mientras dure el romance" de
YAKIMA**

Para obtener una copia de esta
garantía, visítenos en www.yakima.com,
envíenos un correo electrónico
a yakwarranty@yakima.com o
llámenos al (888) 925-4621.



FACTORY CROSSBARS: Measure your factory crossbar length. If your factory crossbar length is **SHORTER** than 28", substitute the steps below.

BARRES D'ORIGINE: Mesurer la longueur des barres d'origine. Si la longueur des barres d'origine est **DE MOINS** de 71cm (28po), suivre plutôt les instructions ci-dessous.

TRAVESAÑO DE FÁBRICA: Mida la longitud del travesaño de fábrica. Si la longitud del travesaño de fábrica **ES MENOR** de 28", siga los pasos sustitativos siguientes.

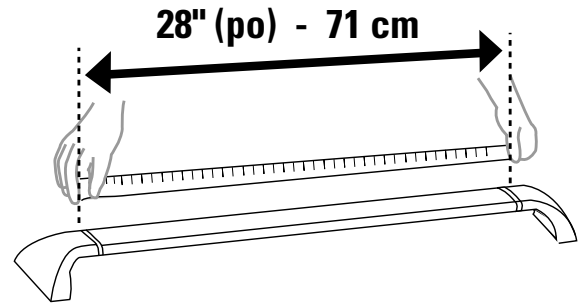

5 Position the support brackets **above** your vehicle's crossbars.

- Place the brackets **INSIDE** of the basket frame.

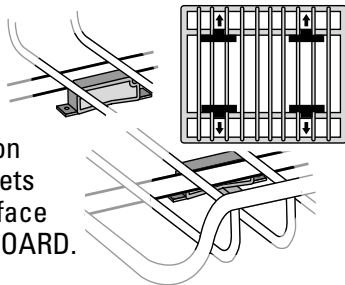

- Tabs on brackets must face **OUTBOARD**.

KEEP CROSSBAR BELOW TAB!

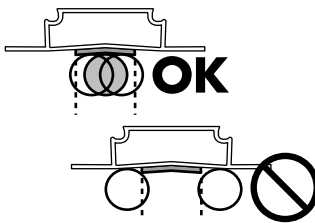

It may be necessary to move the bracket to a new position, or to adjust the basket position.

6 POSITION THE COVER BRACKETS.

Position cover bracket onto installed support brackets.

- Hooked tab should cover the larger support bar.
- Arrow points outboard to ends of vehicle.

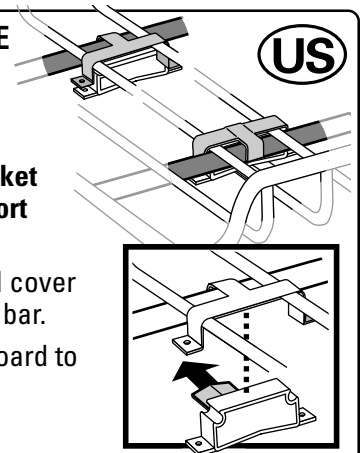

5 Positionner les étriers inférieurs **au-dessus** des barres transversales du véhicule.

- Placer les étriers **À L'INTÉRIEUR** du cadre du panier.

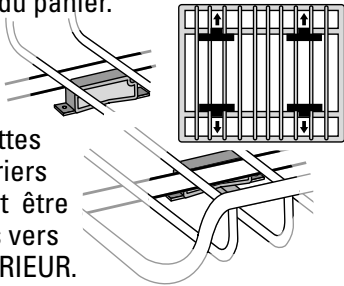

- Les pattes des étriers doivent être dirigés vers **L'EXTÉRIEUR**.

LA BARRE TRANS-VERSALES DOIT ÊTRE SOUS LA PATTE!

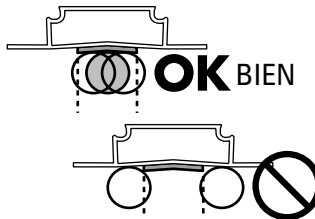

Il faudra peut-être déplacer l'étrier ailleurs ou modifier la position du panier.

6 METTRE EN PLACE LES ÉTRIERS SUPÉRIEURS.

Placer les étriers supérieurs sur les étriers inférieurs.

- La patte recourbée doit recouvrir le tube du panier.
- Les flèches pointent vers l'avant et l'arrière du véhicule.

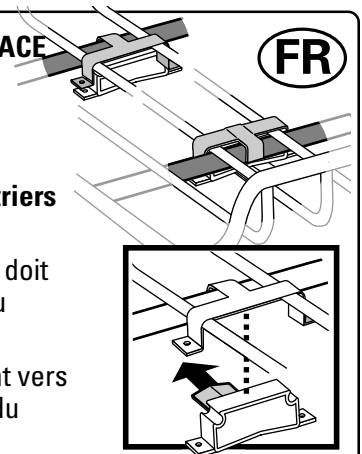

5 Coloque las escuadras de **apoyo encima** de los travesaños del vehículo.

- Coloque las escuadras **DENTRO** del marco de la cesta.

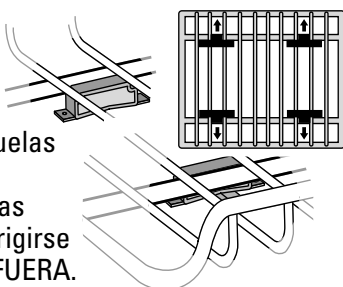

- Las orejuelas de las escuadras debendirigirse hacia **AFUERA**.

¡MANTENGA EL TRAVESAÑO DEBAJO DE LA ALETA!

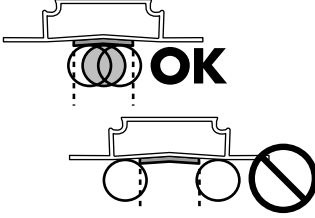

Puede ser necesario mover la escuadra a una nueva posición, o ajustar la posición de la cesta.

6 COLOQUE LAS ESCUADRAS SUPERIORES.

- Coloque las escuadras superiores sobre las escuadras de apoyo instaladas.
- La flecha apunta hacia los extremos delantero y trasero del vehículo.

